

Serie: Rutschebaner

Vare nr.:10136

Dato:12.9.17

Aldersgruppe: 1+

Monteringstid:7 timer

Sikkerhedsareal:50 m2

Kræver faldunderlag:Nej

Faldhøjde:

Samlet vægt:250 kg

Største enkelt del:230 cm

Vægt, største enkelt del:30 kg

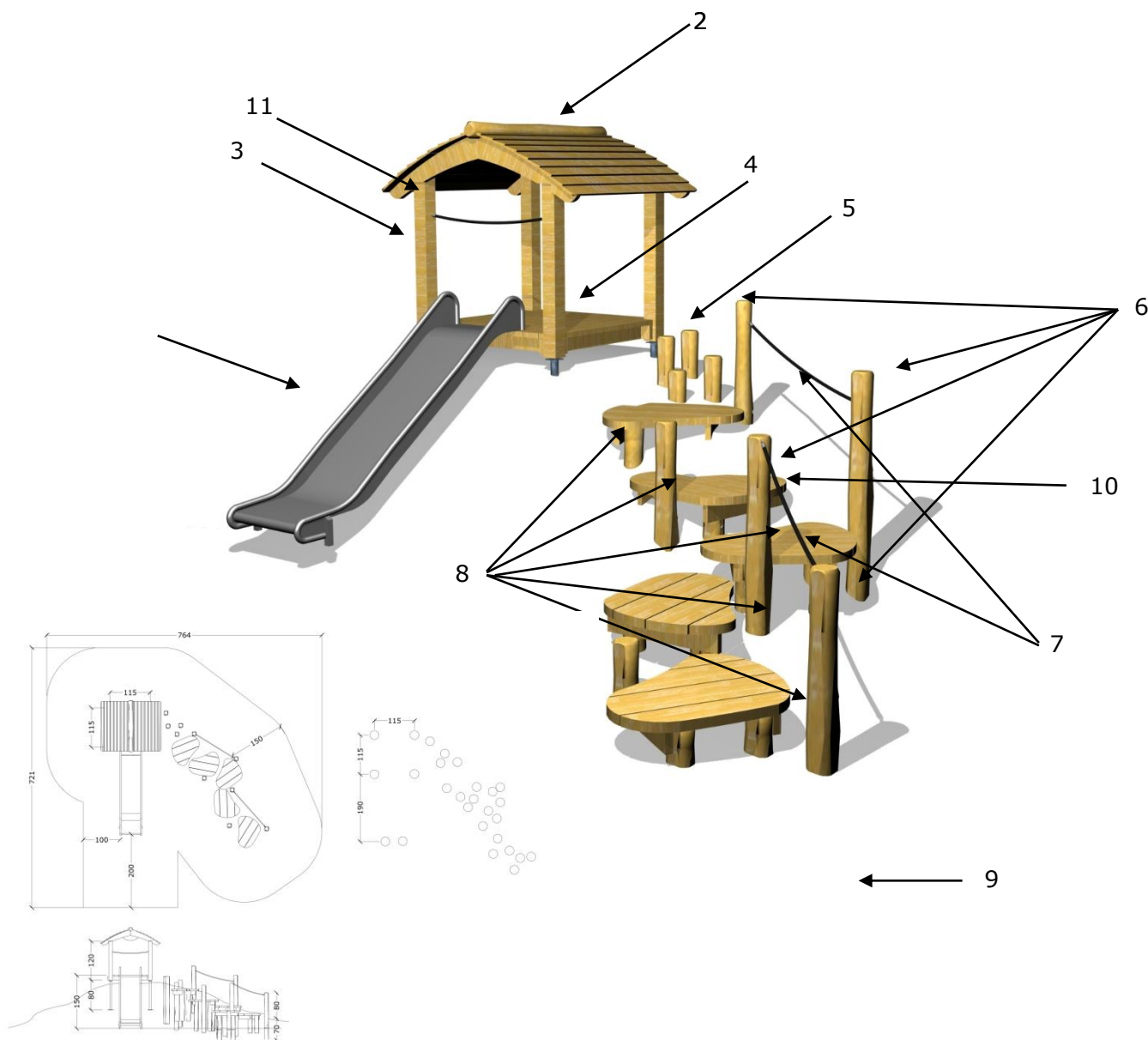

## Stykliste:

Nr.:	Varenr.:	Beskrivelse	Dimension	Antal
1	RB 150	Rutschebane H150		1
2	Tag	Tag i douglas		1
3	ST 120	Douglas st. med hak, incl. stolpefødder 9X9X120 L=120		4
4	GU 110	Gulv 110X110 douglas		1
5	ST 100	Robinia stolpe	Ø12-14 L=100	6
6	ST 150	Robinia stolpe	Ø12-14 L=150	4
7	AGT 120	Tov med kædeafslutning	L=120	2
8	10053	Organisk gulv, incl stolper	se tegning	5
9	FD F1	Fundering ST	se tegning FD F1	24
10	MP 07	Montageprincip	se tegning MP 07	4
11	PS	Producentstilt	se tegning PS	1

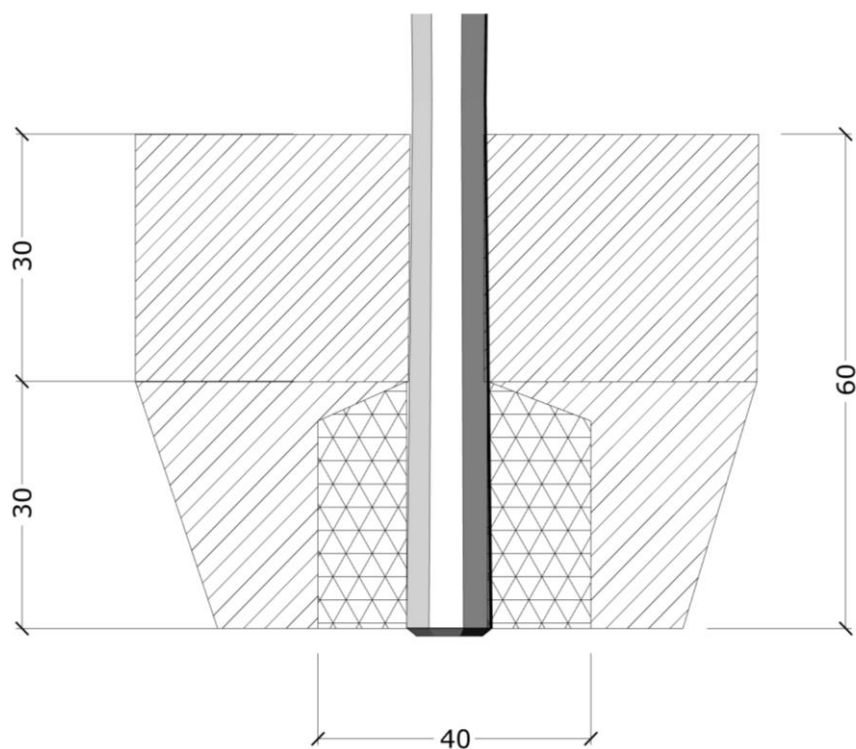

Nedgravningsdybde  
tilpasses bakkens  
hældning

Fundering  
robinia

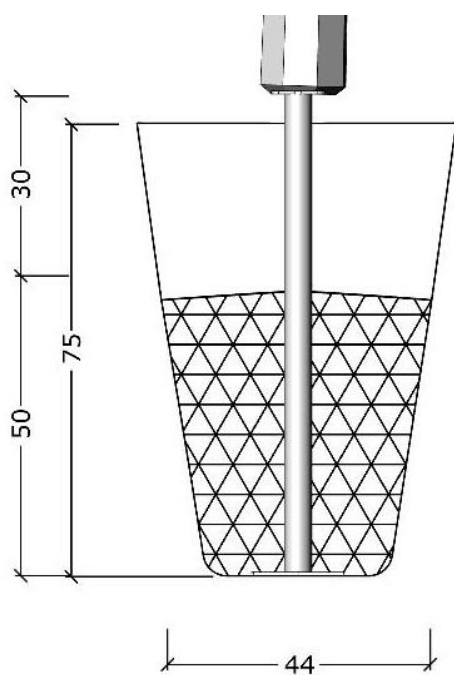

Fundering  
stolpefod

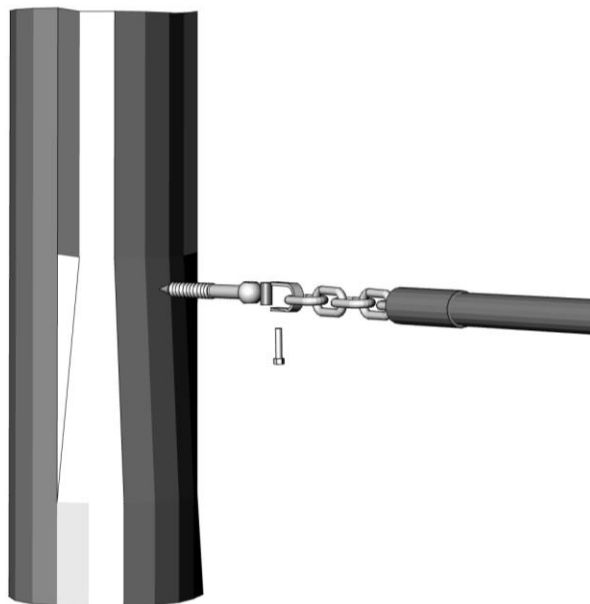
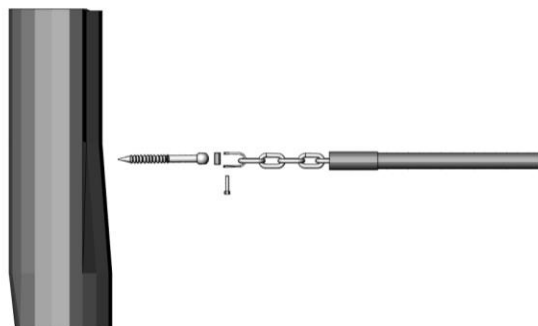
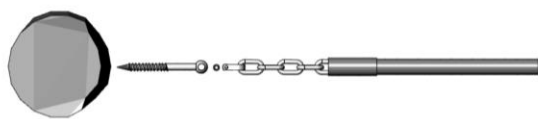

Montageprincip MP07

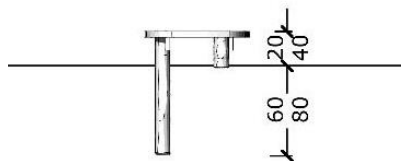
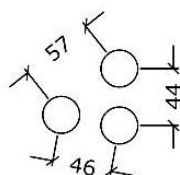
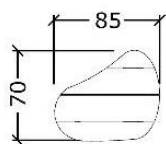

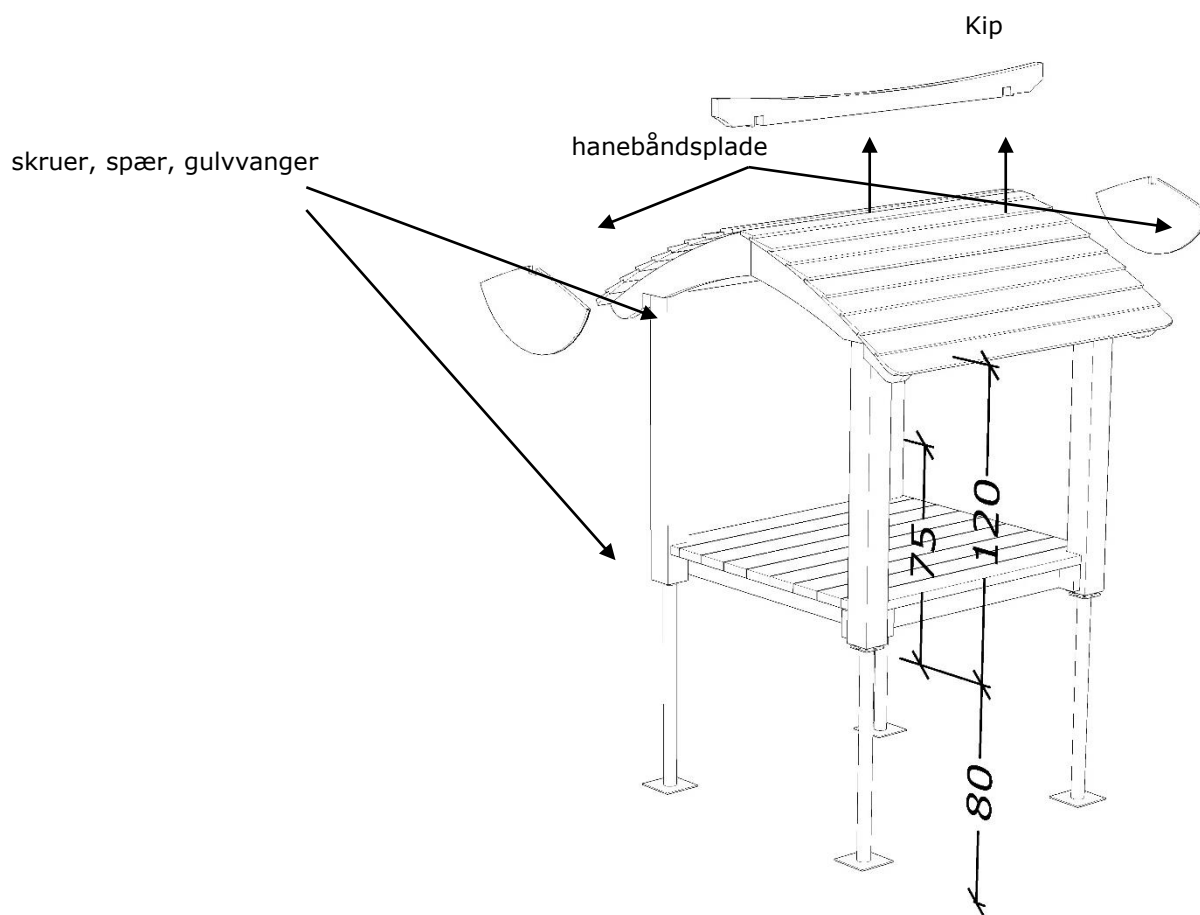

## Elements liste:

1	Stolpe	4	FK 030
2	Gulv	1	FK 010
3	Tag	1	FK 026

skruer 5X40

skruer 5X80

Alt skal forbores

## Montage beskrivelse:

- 1/ Start med at placerer gulvet, og vurder gulvets højde over jord / tærran, max 45cm
- 2/ Grav huller i forhold til gulvet.
- 3/ Placer stolper i hullerne og tilskær eventuelt stolper i bunden så højden er 100 over gulv.
- 4/ kontroller at stolpens hak vender udad.
- 5/ Fastmonter gulv med torx 5X80.
- 6/ Løft taget på plads, kontroller at de udskårede hak passer. Der må ikke være åbne vinkler eller sprækker.
- 7/ Monter "hanebånds plade" på inderside med torx 5X40. Kontroller at der ikke er sprækker eller åbninger.
- 8/ Monter kip nedefra med torx 5X50
- 9/ Monter spær med torx 5X80 Kontroller at alt er godt fastgjort og at huset står stabilt.